

■ Линейные диффузоры LD-17 и LD-18

Применение

Линейные диффузоры LD-17 и LD-18 используются для подачи холодного или теплого воздуха в помещение высотой от 2,5 до 4 метров. Обеспечивают простое регулирование дефлекторов для различных режимов. Монтаж на стену или в потолок.

Описание

Линейные диффузоры LD-17 и LD-18 доступны в различных моделях с 1, 2, 3 или 4 прорезями. Лицевая панель изготовлена из анодированного алюминиевого профиля (по желанию заказчика ее можно покрасить в RAL 9010 или другой цвет). Отдельно регулируемые дефлекторы из пластмассы окрашены в белый (RAL 9010) или черный (RAL 9005) цвет. Присоединительная камера изготовлена из оцинкованной листовой стали. Линейные диффузоры могут быть изготовлены в стандартной длине от 200 до 2000 мм, с шагом 100 мм (по желанию заказчика можно изготовить диффузор любой длины).



Номинальный объем воздуха на 1 м прорези:

LD-17 – 150 м³/час

LD-18 – 200 м³/час

($\Delta p_t = 30$ Па, NR = 35 дБ)

1. Камера
2. Патрубок
3. Регулировочная заслонка
4. Боковой профиль
5. Регулировочные дефлекторы
6. Промежуточный профиль
7. Соединительная штанга
8. Изоляция (вся наружная поверхность)

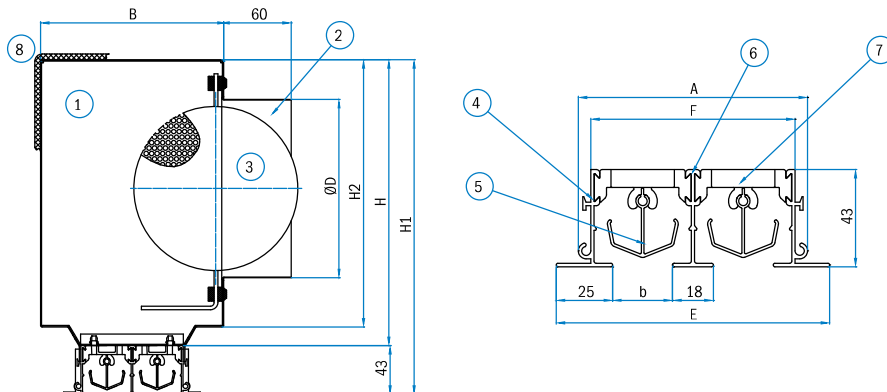

LD-17 b = 15

Число прорезей	A	F	E	B	H	H1	H2
1	45,5	34,5	65	107	220	263	203,5
2	78,5	67,5	98	139	230	273	213,5
3	111,5	100,5	131	172	250	293	233,5
4	144,5	133,5	164	205	290	333	273,5

LD-18 b = 26,5

Число прорезей	A	F	E	B	H	H1	H2
1	57,0	46,0	76,5	118	233	276	216,5
2	101,0	90,5	121,0	162	253	296	236,5
3	146,0	135,0	165,5	207	293	336	276,5
4	190,5	179,5	210,0	251	318	361	301,5

Число и диаметр патрубков

L	от 1600 до 2000		от 1100 до 1500		от 300 до 1000	
Число прорезей	Число и диаметр патрубков ФD					
	LD-17	LD-18	LD-17	LD-18	LD-17	LD-18
1	1x98	1x123	2x98	2x123	2x123	2x138
2	1x138	1x158	2x123	2x138	2x138	2x158
3	1x158	1x198	2x138	2x158	2x158	2x198
4	1x198	1x223	2x158	2x198	2x198	2x223

Положение патрубков

Количество патрубков	Стандарт. длина	Положение патрубков
1	300-1000	L/2
2	1100-1500	J = 300
2	1600-2000	J = 400

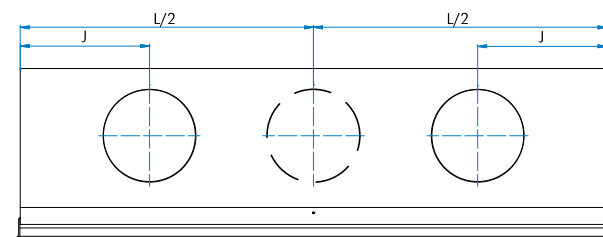

Панели линейных диффузоров

Панели линейных диффузоров изготавливаются прямой формы или с угловыми элементами для присоединения диффузора под разными углами.

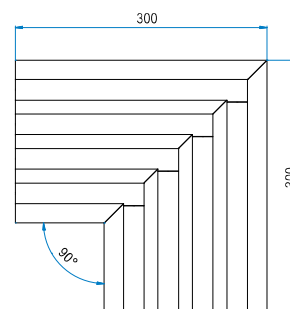
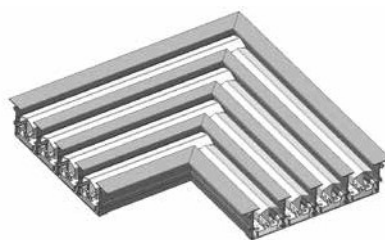

Соединение в длину

Соединение в длину осуществляется с помощью связующих плиток до нужной длины.

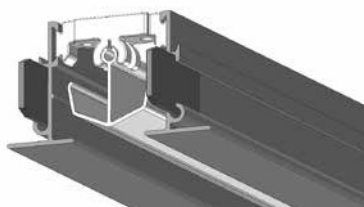

Заключительные элементы

В комплекте с приточной камерой также обязательны заключительные элементы, на выбор в двух вариантах: заключительный уголок (на обеих сторонах **E**, на одной стороне **ET**) или заключительная плитка (на обеих сторонах **F**, на одной стороне **FT**). Связующий линейный элемент без уголков и плиток (**T**).

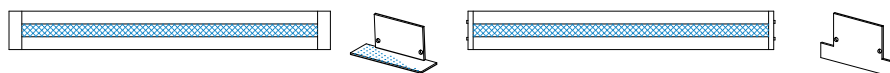

Способы крепления камеры на линейный диффузор

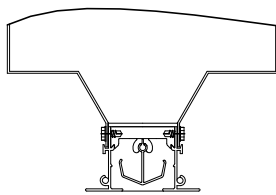

Крепление при помощи саморезов (U)

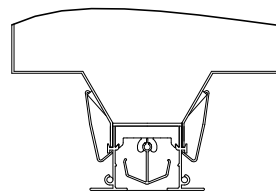

Крепление с пружинными зажимами (S)

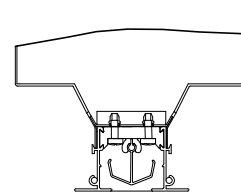

Крепление с траверсой (Z)

Способы монтажа

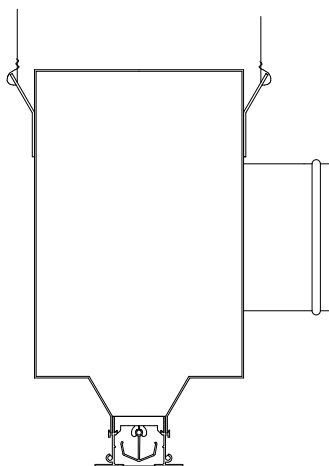

Монтаж присоединительной камеры с помощью подвесов (P)

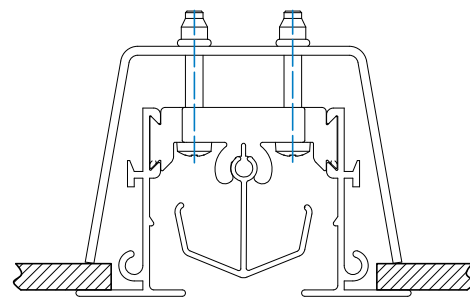

Монтаж диффузора с помощью штанги без присоединительной камеры (N)

Типы подачи воздуха

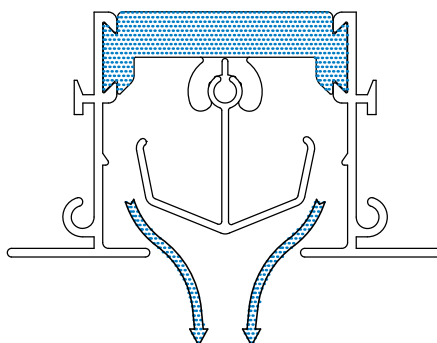

Вертикально – отопление

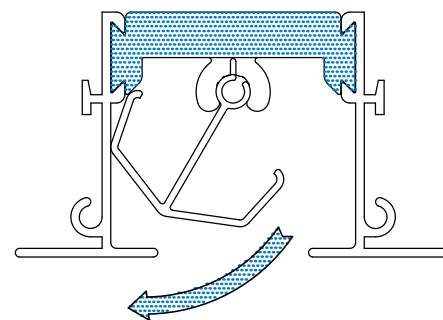

Горизонтально – охлаждение

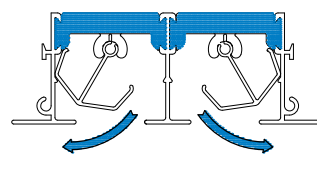
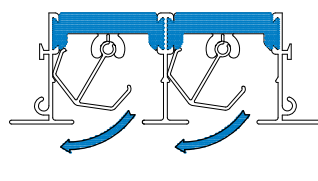
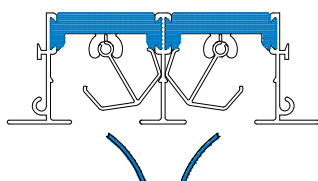
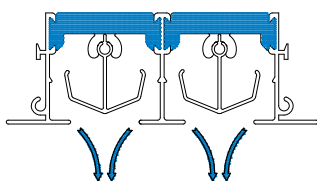

Различные настройки диффузора с двумя прорезями (в случае более двух прорезей возможны комбинации на той же основе).

ВЕНТИЛЯЦИОННЫЕ
РЕШЕТКИ И ВЕНТИЛИ

КРУГЛЫЕ ДИФфуЗОРЫ,
КВАДРАТНЫЕ ДИФфуЗОРЫ

ВИХРЕВЫЕ ДИФфуЗОРЫ,
ПЕРЕМЕННЫЕ ВИХРЕВЫЕ
ДИФфуЗОРЫ

ЛИНЕЙНЫЕ ДИФфуЗОРЫ,
СПИРОКАНАЛЬНЫЕ
ДИФфуЗОРЫ

ВОЗДУХОРАСПРЕДЕЛИТЕЛИ
ДЛЯ ВЫТЕСНЯЮЩЕЙ
ВЕНТИЛЯЦИИ

СОПЛОВЫЕ
ВОЗДУХОРАСПРЕДЕЛИТЕЛИ

НАРУЖНЫЕ ЭЛЕМЕНТЫ

РЕГУЛИРОВАНИЕ
ПОТОКА ВОЗДУХА

ШУМОГЛУШИТЕЛИ,
АКУСТИЧЕСКИЕ РЕШЕТКИ

Образец заказа

LD-17/1/B/E/K/M/S/P I5 L = 1000 (длина L = 200, 300, ..., 2000)

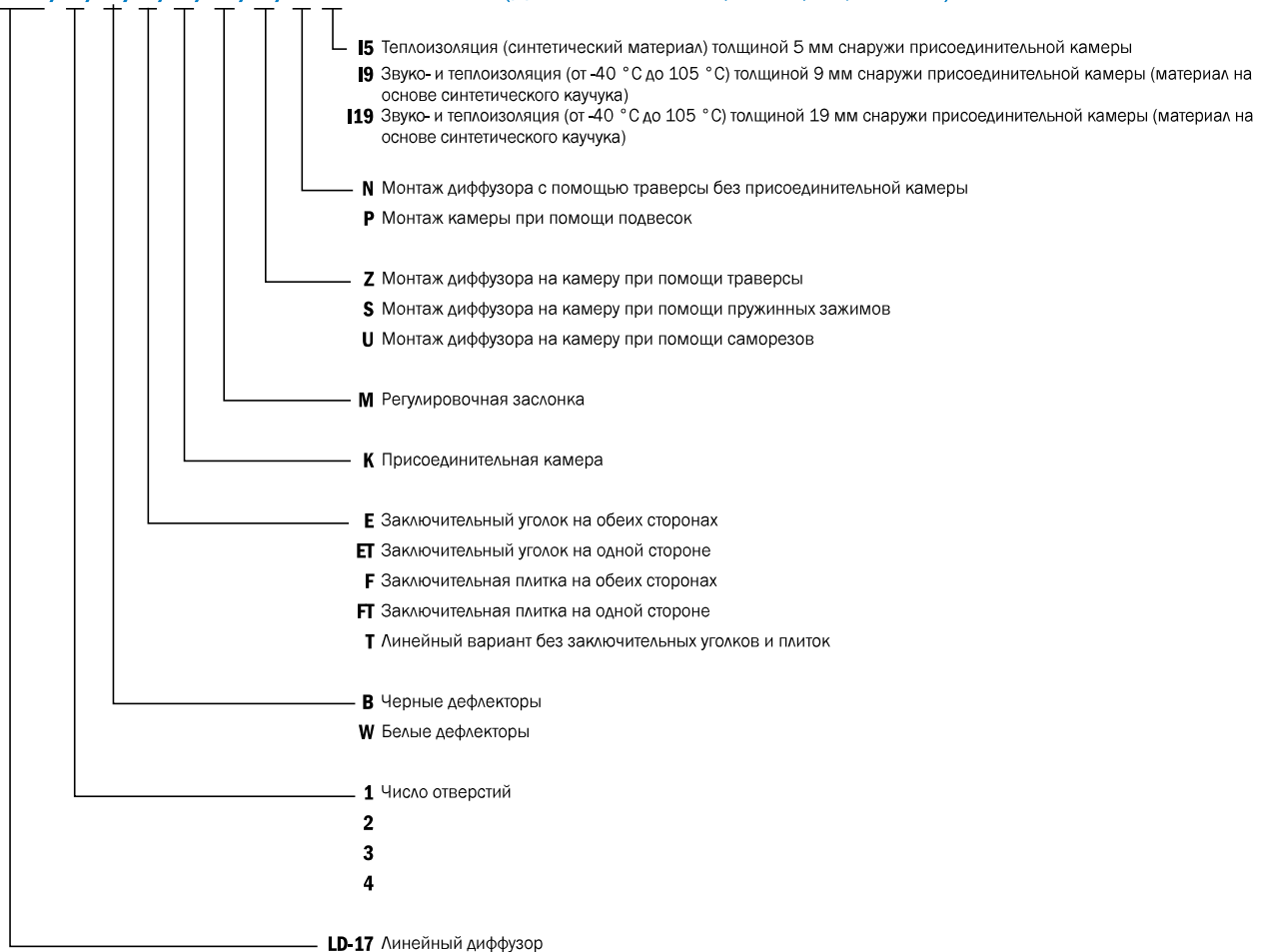

Примечание:

LD-18

- В заказе необходимо указать желаемый цвет дефлекторов.
- Панели изготовлены из анодированных алюминиевых профилей и имеют натуральный цвет алюминия. Другой цвет диффузоров необходимо указать отдельно.
- Для установки диффузоров в охлаждающие потолки необходимо посоветоваться с изготовителем.
- Возможна также изоляция присоединительной камеры изнутри.

Диаграмма для быстрого выбора: $L_{WA} < 35$ дБ(А)

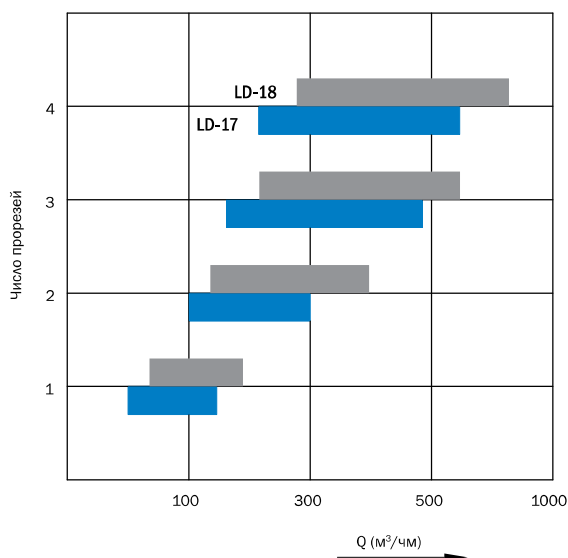

Уровень шума, потери давления и длина выброса

LD-17 горизонтальная подача воздуха

Тип	Q	[л/с]	13,9	27,8	41,7	55,6	83,3	111,1	138,9	166,7	194,4	222,2	250,0	277,8	333,3
		[м³/час]	50	100	150	200	300	400	500	600	700	800	900	1000	1200
LD-17/1 L = 500 мм	L _{WA}	[()]	32	47											
	Δp _t	[]	13	42											
	L _{a,2}	[]	5,6	6,6											
	L _{min}	[]	12,5	>15											
LD-17/1 L = 1000 мм	L _{WA}	[()]	27	35	43	50									
	Δp _t	[]	8	27	56	95									
	L _{a,2}	[]	6	6,5	6,7	6,8									
	L _{min}	[]	12	>15	>15	>15									
LD-17/1 L = 1500 мм	L _{WA}	[()]	<25	29	34	40	50								
	Δp _t	[]	5	16	32	52	99								
	L _{a,2}	[]	5,5	6,1	6,5	6,6	6,8								
	L _{min}	[]	4	12,5	>15	>15	>15								
LD-17/1 L = 2000 мм	L _{WA}	[()]		<25	32	36	43	49							
	Δp _t	[]		2	3	6	11	19							
	L _{a,2}	[]		5,8	6,1	6,5	6,7	6,8							
	L _{min}	[]		6,5	12,5	13	>15	>15							
LD-17/2 L = 500 мм	L _{WA}	[()]	<25	34	42	50									
	Δp _t	[]	3	11	22	36									
	L _{a,2}	[]	5	5,4	5,7	5,8									
	L _{min}	[]	11,5	14	>15	>15									
LD-17/2 L = 1000 мм	L _{WA}	[()]		27	30	36	45	50							
	Δp _t	[]		7	14	22	48	80							
	L _{a,2}	[]		5,3	5,4	5,5	5,7	5,8							
	L _{min}	[]		8	13,2	13,4	>15	>15							
LD-17/2 L = 1500 мм	L _{WA}	[()]			26	30	36	42	46	52					
	Δp _t	[]			8	13	28	44	65	84					
	L _{a,2}	[]			5,1	5,4	5,5	5,6	5,8	5,8					
	L _{min}	[]			5,7	13,3	13,5	>15	>15	>15					
LD-17/2 L = 2000 мм	L _{WA}	[()]				26	32	36	41	44	48	51			
	Δp _t	[]				2	4	7	10	13	18	22			
	L _{a,2}	[]					5,2	5,4	5,5	5,6	5,7	5,8			
	L _{min}	[]					7,5	13,2	13,4	>15	>15	>15	>15		
LD-17/3 L = 500 мм	L _{WA}	[()]		30	37	45	54								
	Δp _t	[]		5	12	20	50								
	L _{a,2}	[]		8	8,5	8,7	9								
	L _{min}	[]		9	10,5	11,2	13,5								
LD-17/3 L = 1000 мм	L _{WA}	[()]		<25	29	34	42	50							
	Δp _t	[]		3	8	14	32	54							
	L _{a,2}	[]		7,7	7,9	8	8,5	8,8							
	L _{min}	[]		6,4	6,9	9	11	12							
LD-17/3 L = 1500 мм	L _{WA}	[()]				28	35	42	48	53					
	Δp _t	[]					8	19	34	52	79				
	L _{a,2}	[]					7,8	8,2	8,5	8,7	8,7				
	L _{min}	[]					7,5	9,5	10,8	11,7	12,3				
LD-17/3 L = 2000 мм	L _{WA}	[()]					31	36	41	46	50	54			
	Δp _t	[]						2	4	6	8	12	17		
	L _{a,2}	[]						7,9	8,1	8,4	8,5	8,6	9		
	L _{min}	[]						7,7	9,6	10,5	11	11,9	12		

ВЕНТИЛЯЦИОННЫЕ РЕШЕТКИ И ВЕНТИЛИ
КРУГЛЫЕ ДИФфуЗОРЫ, КВАДРАТНЫЕ ДИФфуЗОРЫ
ВИХРЕВЫЕ ДИФфуЗОРЫ, ПЕРЕМЕННЫЕ ВИХРЕВЫЕ ДИФфуЗОРЫ
ЛИНЕЙНЫЕ ДИФфуЗОРЫ, СПИРОКАНАЛЬНЫЕ ДИФфуЗОРЫ
ВОЗДУХОРАСПРЕДЕЛИТЕЛИ ДЛЯ ВЫТЕСНЯЮЩЕЙ ВЕНТИЛЯЦИИ
СОПЛОВЫЕ ВОЗДУХОРАСПРЕДЕЛИТЕЛИ
НАРУЖНЫЕ ЭЛЕМЕНТЫ
РЕГУЛИРОВАНИЕ ПОТОКА ВОЗДУХА
ШУМОГЛУШИТЕЛИ, АКУСТИЧЕСКИЕ РЕШЕТКИ

Тип	Q	[л/с]	13,9	27,8	41,7	55,6	83,3	111,1	138,9	166,7	194,4	222,2	250,0	277,8	333,3
		[м³/час]	50	100	150	200	300	400	500	600	700	800	900	1000	1200
LD-17/4 L = 500 мм	L _{WA}	[дБ(A)]		25	32	40	51	55							
	Δp _t	[Па]		3	7	12	29	50							
	L _{0,2}	[м]		7,2	7,5	7,6	8	8,1							
	L _{min}	[м]		8,2	9	9,5	10,5	11,2							
LD-17/4 L = 1000 мм	L _{WA}	[дБ(A)]				35	38	46	53	60					
	Δp _t	[Па]				9	21	38	56	90					
	L _{0,2}	[м]				7,5	7,6	7,7	7,9	8					
	L _{min}	[м]				8,3	9	9,5	10,5	10,5					
LD-17/4 L = 1500 мм	L _{WA}	[дБ(A)]					32	38	44	48	52	60			
	Δp _t	[Па]					10	19	30	44	60	80			
	L _{0,2}	[м]					7,2	7,5	7,6	7,8	7,9	8			
	L _{min}	[м]					7,5	8,7	9,5	9,8	10,2	10,4			
LD-17/4 L = 2000 мм	L _{WA}	[дБ(A)]						34	38	42	45	49	52	56	60
	Δp _t	[Па]						3	5	7	9	12	17	23	33
	L _{0,2}	[м]						7,4	7,5	7,6	7,8	7,8	7,8	7,9	8,3
	L _{min}	[м]						8,2	8,6	9,2	9,5	9,7	10,2	10,5	11,3

Значение символов

L _{WA}	Уровень шума по шкале А
Δp _t	Потери полного давления, рассчитаны на нормальные условия
L _{0,2}	Длина выброса горизонтальной изотермической струи при падении скорости до 0,2 м/с
L _{min}	Минимальное расстояние между диффузорами при скорости струи меньшей или равной 0,2 м/с.

Условия для L_{min}:

Q = 600 м³/час
L = 1000 мм
Высота помещения: H = 2,8 м
Высота обслуживаемой зоны: 1,8 м
Температура помещения: 24 °С
Температура воздуха: ΔT = -6 К

Уровень шума, потери давления и длина выброса

LD-17 вертикальная подача воздуха

Тип	Q	[л/с]	13,9	27,8	41,7	55,6	83,3	111,1	138,9	166,7	194,4	222,2	250,0	277,8	333,3
		[м³/час]	50	100	150	200	300	400	500	600	700	800	900	1000	1200
LD-17/1 L = 500 мм	L _{WA}	[дБ(A)]	32	47											
	Δp _t	[Па]	17	68											
	L _{0,2 (+10K)}	[м]	2,4	4,8											
LD-17/1 L = 1000 мм	L _{WA}	[дБ(A)]	27	35	43	50									
	Δp _t	[Па]	4	17	39	68									
	L _{0,2 (+10K)}	[м]	1	2,4	3,5	5									
LD-17/1 L = 1500 мм	L _{WA}	[дБ(A)]	<25	29	34	40	50								
	Δp _t	[Па]	2	8	17	30	68								
	L _{0,2 (+10K)}	[м]	0,9	1,5	2,3	3,3	4,7								
LD-17/1 L = 2000 мм	L _{WA}	[дБ(A)]		<25	32	36	43	49							
	Δp _t	[Па]		4	10	17	39	68							
	L _{0,2 (+10K)}	[м]		0,8	1,8	2,4	3,8	4,8							
LD-17/2 L = 500 мм	L _{WA}	[дБ(A)]	25	35	43	51									
	Δp _t	[Па]	4	17	39	68									
	L _{0,2 (+10K)}	[м]	1,6	3	4	4,5									
LD-17/2 L = 1000 мм	L _{WA}	[дБ(A)]		28	31	37	46	51							
	Δp _t	[Па]		4	10	17	39	68							
	L _{0,2 (+10K)}	[м]		1,6	2,6	3	4,2	4,5							

Тип	Q	[л/с]	13,9	27,8	41,7	55,6	83,3	111,1	138,9	166,7	194,4	222,2	250,0	277,8	333,3
		[м³/час]	50	100	150	200	300	400	500	600	700	800	900	1000	1200
LD-17/2 L = 1500 мм	L _{WA}	[дБ(А)]			26	30	36	42	46	52					
	Δp _t	[Па]			4	8	17	30	48	68					
	L _{0,2} (+10К)	[м]			1,6	2,5	3,2	3,6	4	4,5					
LD-17/2 L = 2000 мм	L _{WA}	[дБ(А)]				26	32	36	41	44	48	51			
	Δp _t	[Па]				4	10	17	27	39	52	68			
	L _{0,2} (+10К)	[м]				1,8	2,5	3,1	3,5	3,8	4,3	4,5			
LD-17/3 L = 500 мм	L _{WA}	[дБ(А)]		31	38	46	55								
	Δp _t	[Па]		8	17	30	68								
	L _{0,2} (+10К)	[м]		3,1	4,2	5,5	7,5								
LD-17/3 L = 1000 мм	L _{WA}	[дБ(А)]			31	36	44	52							
	Δp _t	[Па]			4	8	17	30							
	L _{0,2} (+10К)	[м]			1,9	3,1	4,2	5,5							
LD-17/3 L = 1500 мм	L _{WA}	[дБ(А)]				30	37	44	50	55					
	Δp _t	[Па]				3	8	14	21	30					
	L _{0,2} (+10К)	[м]				1,5	2,9	3,8	4,8	5,5					
LD-17/3 L = 2000 мм	L _{WA}	[дБ(А)]					32	37	42	47	51	55			
	Δp _t	[Па]					4	8	12	17	23	30			
	L _{0,2} (+10К)	[м]					1,9	3,1	3,8	4,3	5	5,5			
LD-17/4 L = 500 мм	L _{WA}	[дБ(А)]		27	34	42	53	57							
	Δp _t	[Па]		4	10	17	39	68							
	L _{0,2} (+10К)	[м]		3,1	4,3	5,2	6,8	7,7							
LD-17/4 L = 1000 мм	L _{WA}	[дБ(А)]				36	39	47	54	61					
	Δp _t	[Па]				4	10	17	27	39					
	L _{0,2} (+10К)	[м]				3	4,4	5,2	6,1	6,7					
LD-17/4 L = 1500 мм	L _{WA}	[дБ(А)]					33	39	45	49	53	61			
	Δp _t	[Па]					4	8	12	17	23	30			
	L _{0,2} (+10К)	[м]					2,9	4,1	4,8	5,2	5,8	6,2			
LD-17/4 L = 2000 мм	L _{WA}	[дБ(А)]						35	39	43	46	50	53	57	61
	Δp _t	[Па]						4	7	10	13	17	22	27	39
	L _{0,2} (+10К)	[м]						3,1	4	4,3	4,8	5,3	5,8	6,1	6,8

Значение символов

- L_{WA}** Уровень шума по шкале А
- Δp_t** Потери полного давления, рассчитаны на нормальные условия
- L_{0,2} (+10 °C)** Длина выброса вертикальной струи с температурой +10 К при падении скорости до 0,2 м/с

Уровень шума, потери давления и длина выброса

LD-18 горизонтальный выброс воздуха

Тип	Q	[л/с]	27,8	41,7	55,6	83,3	111,1	138,9	166,7	194,4	222,2	250,0	277,8	333,3	388,9
		[м³/час]	100	150	200	300	400	500	600	700	800	900	1000	1200	1400
LD-18/1 L = 500 мм	L _{WA}	[дБ(A)]	41	51											
	Δp _t	[Па]	24	53											
	L _{0,2}	[М]	6,6	6,9											
	L _{min}	[М]	>15	>15											
LD-18/1 L = 1000 мм	L _{WA}	[дБ(A)]	29	37	44										
	Δp _t	[Па]	16	36	64										
	L _{0,2}	[М]	6,2	6,5	6,7										
	L _{min}	[М]	12,8	>15	>15										
LD-18/1 L = 1500 мм	L _{WA}	[дБ(A)]	25	31	36	46									
	Δp _t	[Па]	9	19	34	77									
	L _{0,2}	[М]	5,8	6,2	6,4	6,6									
	L _{min}	[М]	4,2	12,8	>15	>15									
LD-18/1 L = 2000 мм	L _{WA}	[дБ(A)]	<25	28	32	40	47	53	58	62					
	Δp _t	[Па]	1	2	4	9	15	24	35	47					
	L _{0,2}	[М]	5,2	5,9	6,2	6,5	6,7	6,8	6,9	6,9					
	L _{min}	[М]	2	6,6	12,8	>15	>15	>15	>15	>15					
LD-18/2 L = 500 мм	L _{WA}	[дБ(A)]	29	37	45	56									
	Δp _t	[Па]	6	13	24	53									
	L _{0,2}	[М]	5,4	5,6	5,7	5,8									
	L _{min}	[М]	14	>15	>15	>15									
LD-18/2 L = 1000 мм	L _{WA}	[дБ(A)]	<25	27	32	40	48								
	Δp _t	[Па]	4	9	16	37	65								
	L _{0,2}	[М]	5	5,3	5,5	5,6	5,7								
	L _{min}	[М]	2	8	13,4	>15	>15								
LD-18/2 L = 1500 мм	L _{WA}	[дБ(A)]		<25	27	34	40	45	50						
	Δp _t	[Па]		5	9	20	35	55	80						
	L _{0,2}	[М]		5	5,2	5,4	5,6	5,7	5,7						
	L _{min}	[М]		2	5,8	13,4	>15	>15	>15						
LD-18/2 L = 2000 мм	L _{WA}	[дБ(A)]			25	30	35	39	44	47	51	54	57	62	67
	Δp _t	[Па]			1	3	6	9	13	18	23	29	36	52	71
	L _{0,2}	[М]			5	5,3	5,4	5,5	5,6	5,7	5,7	5,7	5,8	5,8	5,8
	L _{min}	[М]			2	8	13,4	>15	>15	>15	>15	>15	>15	>15	>15
LD-18/3 L = 500 мм	L _{WA}	[дБ(A)]	<25	31	37	48	56	63							
	Δp _t	[Па]	3	6	11	24	42	66							
	L _{0,2}	[М]	8	8,3	8,6	8,8	9	9,1							
	L _{min}	[М]	8	10	11,2	12,6	13,4	13,8							
LD-18/3 L = 1000 мм	L _{WA}	[дБ(A)]		<25	27	34	40	46	51	55					
	Δp _t	[Па]		4	7	16	29	45	65	88					
	L _{0,2}	[М]		7,7	8	8,3	8,6	8,7	8,8	8,9					
	L _{min}	[М]		6,4	8	10	11,2	12	12,6	13					
LD-18/3 L = 1500 мм	L _{WA}	[дБ(A)]			<25	29	34	38	42	46	50	53	56		
	Δp _t	[Па]			4	9	15	24	34	47	61	77	96		
	L _{0,2}	[М]			7,6	8	8,2	8,4	8,6	8,7	8,7	8,8	8,9		
	L _{min}	[М]			5,8	8,2	9,6	10,6	11,2	11,8	12,2	12,6	12,8		

Тип	Q	[л/с]	27,8	41,7	55,6	83,3	111,1	138,9	166,7	194,4	222,2	250,0	277,8	333,3	388,9
		[м³/час]	100	150	200	300	400	500	600	700	800	900	1000	1200	1400
LD-18/3 L = 2000 мм	L _{WA}	[дБ(А)]				26	30	34	37	40	44	46	49	54	58
	Δp _t	[Па]				1	2	3	4	6	8	10	12	17	23
	L _{0,2}	[м]				7,7	8	8,2	8,4	8,5	8,6	8,6	8,7	8,8	8,9
	L _{min}	[м]				6,4	8	9,2	10	10,8	11,2	11,8	12	12,6	13
LD-18/4 L = 500 мм	L _{WA}	[дБ(А)]		28	34	44	52	58	64	68					
	Δp _t	[Па]		3	6	13	24	37	53	72					
	L _{0,2}	[м]		7,4	7,6	7,8	8	8,1	8,2	8,3					
	L _{min}	[м]		8,2	9	10,2	10,6	11	11,2	11,4					
LD-18/4 L = 1000 мм	L _{WA}	[дБ(А)]			<25	31	37	42	47	51	55	58			
	Δp _t	[Па]			4	9	16	26	37	50	65	83			
	L _{0,2}	[м]			7	7,4	7,6	7,7	7,8	7,9	8	8			
	L _{min}	[м]			6,2	8,2	9	9,6	10,2	10,4	10,6	10,8			
LD-18/4 L = 1500 мм	L _{WA}	[дБ(А)]				26	31	35	38	42	45	48	51	56	
	Δp _t	[Па]				5	9	14	20	28	36	46	57	82	
	L _{0,2}	[м]				7	7,3	7,4	7,6	7,7	7,8	7,8	7,9	8	
	L _{min}	[м]				6,2	7,6	8,4	9	9,6	9,8	10	10,4	10,6	
LD-18/4 L = 2000 мм	L _{WA}	[дБ(А)]					28	31	34	37	40	42	45	50	54
	Δp _t	[Па]					2	3	4	6	7	9	11	16	22
	L _{0,2}	[м]					7	7,2	7,4	7,5	7,6	7,7	7,7	7,8	7,9
	L _{min}	[м]					6,2	7,4	8,2	8,6	9,2	9,4	9,8	10,2	10,4

Значение символов

L _{WA}	Уровень шума по шкале А
Δp _t	Потери полного давления, рассчитаны на нормальные условия
L _{0,2}	Длина выброса горизонтальной изотермической струи при падении скорости до 0,2 м/с
L _{min}	Минимальное расстояние между диффузорами при скорости струи меньшей или равной 0,2 м/с

Условия для L_{min}:

Q = 600 м³/час	
L = 1000 мм	
Высота помещения:	H = 2,8 м
Высота обслуживаемой зоны:	1,8 м
Температура помещения:	24 °С
Температура воздуха:	DT = -6 К

Уровень шума, потери давления и длина выброса

LD-18 вертикальная подача воздуха

Тип	Q	[л/с]	27,8	41,7	55,6	83,3	111,1	138,9	166,7	194,4	222,2	250,0	277,8	333,3	388,9
		[м³/час]	100	150	200	300	400	500	600	700	800	900	1000	1200	1400
LD-18/1 L = 500 мм	L _{WA}	[дБ(A)]	40	51											
	Δp _t	[Па]	25	56											
	L _{0,2} (+10K)	[м]	3,4	5,1											
LD-18/1 L = 1000 мм	L _{WA}	[дБ(A)]	29	36	43										
	Δp _t	[Па]	17	39	69										
	L _{0,2} (+10K)	[м]	1,5	2,5	3,4										
LD-18/1 L = 1500 мм	L _{WA}	[дБ(A)]	25	31	36	45									
	Δp _t	[Па]	10	21	38	86									
	L _{0,2} (+10K)	[м]	0,7	1,5	2,2	3,5									
LD-18/1 L = 2000 мм	L _{WA}	[дБ(A)]		28	32	39	46	52	57						
	Δp _t	[Па]		4	7	17	30	47	67						
	L _{0,2} (+10K)	[м]		0,9	2	2,5	3,5	4,4	5,2						
LD-18/2 L = 500 мм	L _{WA}	[дБ(A)]	29	37	44	55									
	Δp _t	[Па]	6	14	25	56									
	L _{0,2} (+10K)	[м]	2,4	3,2	3,8	4,6									
LD-18/2 L = 1000 мм	L _{WA}	[дБ(A)]	<25	27	32	40	47								
	Δp _t	[Па]	4	10	17	39	69								
	L _{0,2} (+10K)	[м]	1	1,9	2,4	3,2	3,8								
LD-18/2 L = 1500 мм	L _{WA}	[дБ(A)]		<25	27	33	39	44	49						
	Δp _t	[Па]		6	10	22	39	61	88						
	L _{0,2} (+10K)	[м]		1,1	1,7	2,4	3	3,4	3,8						
LD-18/2 L = 2000 мм	L _{WA}	[дБ(A)]			25	30	35	39	43	47	50	53	56	61	
	Δp _t	[Па]			2	5	9	15	21	29	38	48	59	85	
	L _{0,2} (+10K)	[м]			1	1,9	2,4	2,9	3,2	3,5	3,8	4	4,3	4,6	
LD-18/3 L = 500 мм	L _{WA}	[дБ(A)]	23	30	36	46	54	60							
	Δp _t	[Па]	3	6	11	25	44	69							
	L _{0,2} (+10K)	[м]	1,9	3,1	4	5,7	7,1	8,2							
LD-18/3 L = 1000 мм	L _{WA}	[дБ(A)]		<25	26	33	39	44	49	53					
	Δp _t	[Па]		4	8	17	31	49	70	95					
	L _{0,2} (+10K)	[м]		1,3	1,9	3,1	4	5	5,8	6,5					
LD-18/3 L = 1500 мм	L _{WA}	[дБ(A)]			23	28	33	37	41	45	48	51			
	Δp _t	[Па]			5	10	18	28	41	56	73	92			
	L _{0,2} (+10K)	[м]			1	1,9	2,7	3,4	4	4,7	5,2	5,8			
LD-18/3 L = 2000 мм	L _{WA}	[дБ(A)]				26	29	33	36	39	42	45	47	52	56
	Δp _t	[Па]				3	5	8	12	16	21	27	34	48	66
	L _{0,2} (+10K)	[м]				1,3	1,9	2,5	3,1	3,6	4	4,5	5	5,8	6,5
LD-18/4 L = 500 мм	L _{WA}	[дБ(A)]	21	27	33	42	50	56	61						
	Δp _t	[Па]	2	3	6	14	25	39	56						
	L _{0,2} (+10K)	[м]	2,1	3,3	4,1	5,4	6,4	7,2	7,9						

Значение СИМВОЛОВ

- L_{WA}** Уровень шума по шкале А
- Δp_t** Потери полного давления, рассчитаны на нормальные условия
- L_{0,2} (+10 °C)** Длина выброса вертикальной струи с температурой +10K, при которой скорость струи падает на 0,2 м/с

Тип	Q	[л/с]	27,8	41,7	55,6	83,3	111,1	138,9	166,7	194,4	222,2	250,0	277,8	333,3	388,9
		[м³/час]	100	150	200	300	400	500	600	700	800	900	1000	1200	1400
LD-18/4 L = 1000 мм	L _{WA}	[дБ(А)]			<25	30	36	41	45	49	53	56			
	Δp _t	[Па]			4	10	18	27	39	54	70	89			
	L _{0,2} (+10K)	[м]			2,1	3,3	4,1	4,8	5,4	6	6,5	6,9			
LD-18/4 L = 1500 мм	L _{WA}	[дБ(А)]				26	30	34	37	41	44	47	50	54	
	Δp _t	[Па]				6	10	16	23	32	41	52	65	93	
	L _{0,2} (+10K)	[м]				2,1	2,9	3,6	4,1	4,6	5	5,5	5,8	6,5	
LD-18/4 L = 2000 мм	L _{WA}	[дБ(А)]					27	30	33	36	39	41	44	48	52
	Δp _t	[Па]					3	5	7	10	13	16	20	29	39
	L _{0,2} (+10K)	[м]					2,1	2,8	3,3	3,8	4,2	4,5	4,8	5,5	6

Потери давления

(данные действительны для горизонтальной подачи воздуха и присоединительной камеры с 100% открытой регулировочной заслонкой)

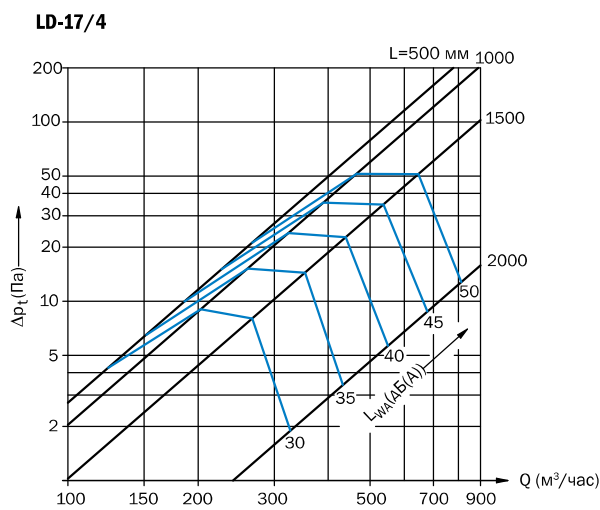
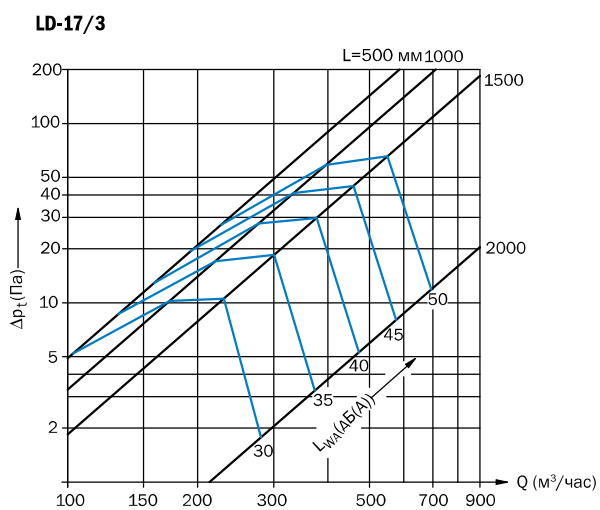
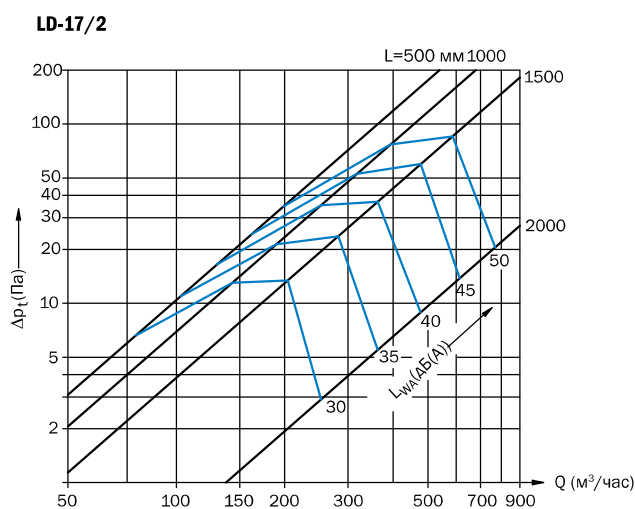
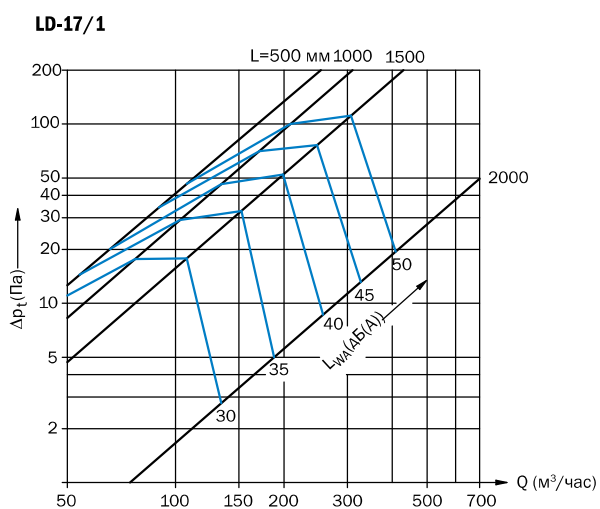

ВЕНТИЛЯЦИОННЫЕ
РЕШЕТКИ И ВЕНТИЛИ

КРУГЛЫЕ ДИФфуЗОРЫ,
КВАДРАТНЫЕ ДИФфуЗОРЫ

ВИХРЕВЫЕ ДИФфуЗОРЫ,
ПЕРЕМЕННЫЕ ВИХРЕВЫЕ
ДИФфуЗОРЫ

ЛИНЕЙНЫЕ ДИФфуЗОРЫ,
СПИРОКАНАЛЬНЫЕ
ДИФфуЗОРЫ

ВОЗДУХОРАСПРЕДЕЛИТЕЛИ
ДЛЯ ВЫТЕСНЯЮЩЕЙ
ВЕНТИЛЯЦИИ

СОПЛОВЫЕ
ВОЗДУХОРАСПРЕДЕЛИТЕЛИ

НАРУЖНЫЕ ЭЛЕМЕНТЫ

РЕГУЛИРОВАНИЕ
ПОТОКА ВОЗДУХА

ШУМОГЛУШИТЕЛИ,
АКУСТИЧЕСКИЕ РЕШЕТКИ

Корректирующие факторы

LD-17/1	Тип подачи	Горизонтально		Вертикально	
		Открыто	Закр.то	Открыто	Закр.то
L = 500	Δp_t	x 1	x 1,1	x 1,1	x 1,5
	L_{WA}	-	+ 1	-	+ 2
L = 1000	Δp_t	x 1	x 1,2	x 1,2	x 1,5
	L_{WA}	-	+ 2	-	+ 1
L = 1500	Δp_t	x 1	x 1,3	x 1,2	x 1,6
	L_{WA}	-	+ 2	-	+ 1
L = 2000	Δp_t	x 1	x 2,9	x 2,0	x 2,7
	L_{WA}	-	+ 2	-	-

LD-17/2	Тип подачи	Горизонтально		Вертикально	
		Открыто	Закр.то	Открыто	Закр.то
L = 500	Δp_t	x 1	x 2	x 1,0	x 2,2
	L_{WA}	-	+ 4	+ 1	+ 2
L = 1000	Δp_t	x 1	x 2,3	x 1,2	x 2,2
	L_{WA}	-	+ 4	+ 1	+ 2
L = 1500	Δp_t	x 1	x 2,3	x 1,2	x 2,3
	L_{WA}	-	+ 3	-	+ 1
L = 2000	Δp_t	x 1	x 3	x 1,6	x 3,4
	L_{WA}	-	+ 3	-	+ 1

LD-17/3	Тип подачи	Горизонтально		Вертикально	
		Открыто	Закр.то	Открыто	Закр.то
L = 500	Δp_t	x 1	x 2,5	x 1,1	x 2,4
	L_{WA}	-	+ 5	+ 1	+ 4
L = 1000	Δp_t	x 1	x 2,6	x 1,2	x 2,5
	L_{WA}	-	+ 6	+ 2	+ 4
L = 1500	Δp_t	x 1	x 2,7	x 1,2	x 2,8
	L_{WA}	-	+ 6	+ 2	+ 3
L = 2000	Δp_t	x 1	x 3,2	x 2,5	x 6
	L_{WA}	-	+ 5	+ 1	+ 2

LD-17/4	Тип подачи	Горизонтально		Вертикально	
		Открыто	Закр.то	Открыто	Закр.то
L = 500	Δp_t	x 1	x 2,2	x 1,2	x 2,4
	L_{WA}	-	+ 6	+ 2	+ 3
L = 1000	Δp_t	x 1	x 2,4	x 1,2	x 2,4
	L_{WA}	-	+ 5	+ 1	+ 3
L = 1500	Δp_t	x 1	x 2,7	x 1,2	x 2,7
	L_{WA}	-	+ 6	+ 1	+ 2
L = 2000	Δp_t	x 1	x 5	x 1,9	x 4,3
	L_{WA}	-	+ 6	+ 1	+ 2

Потери давления

(данные действительны для горизонтальной подачи воздуха и присоединительной камеры с 100% открытой регулировочной заслонкой)

LD-18/1

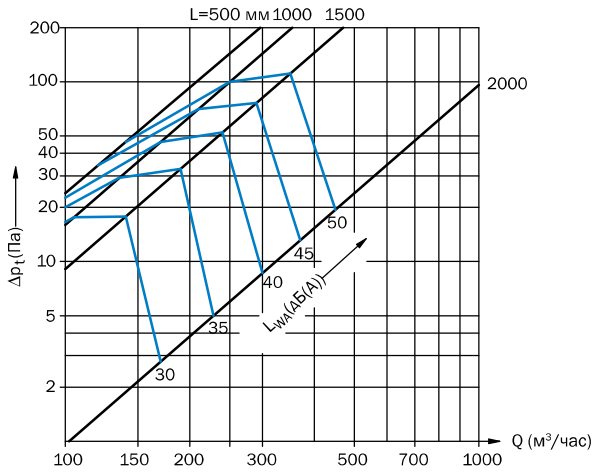

LD-18/2

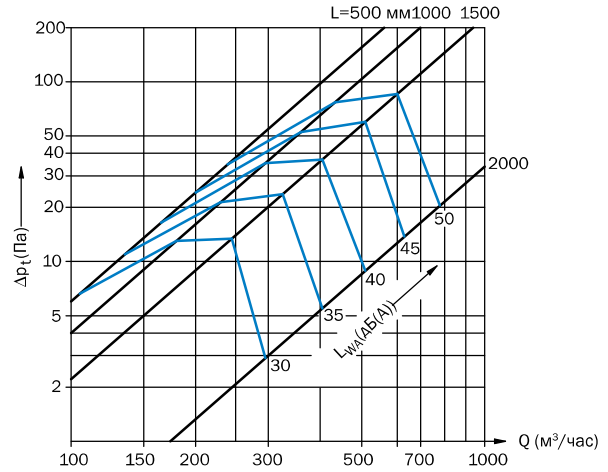

LD-18/3

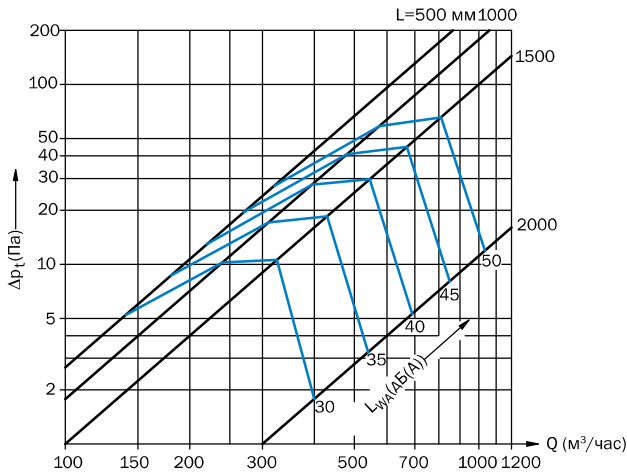

LD-18/4

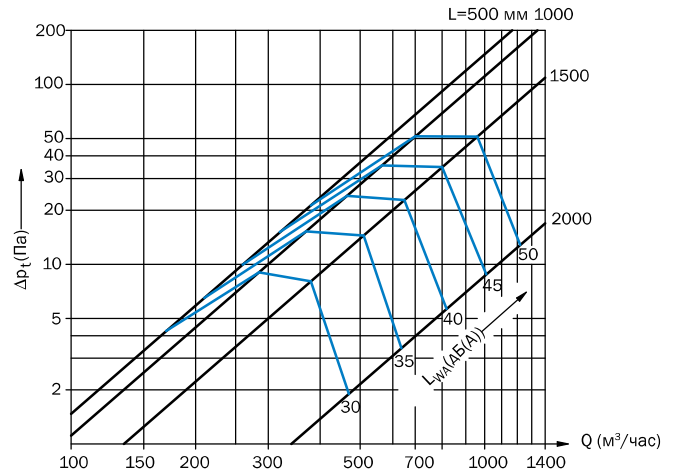

ВЕНТИЛЯЦИОННЫЕ
РЕШЕТКИ И ВЕНТИЛИ

КРУГЛЫЕ ДИФфуЗОРЫ,
КВАДРАТНЫЕ ДИФфуЗОРЫ

ВИХРЕВЫЕ ДИФфуЗОРЫ,
ПЕРЕМЕННЫЕ ВИХРЕВЫЕ
ДИФфуЗОРЫ

ЛИНЕЙНЫЕ ДИФфуЗОРЫ,
СПИРОКАНАЛЬНЫЕ
ДИФфуЗОРЫ

ВОЗДУХОРАСПРЕДЕЛИТЕЛИ
ДЛЯ ВЫТЕСНЯЮЩЕЙ
ВЕНТИЛЯЦИИ

СОПЛОВЫЕ
ВОЗДУХОРАСПРЕДЕЛИТЕЛИ

НАРУЖНЫЕ ЭЛЕМЕНТЫ

РЕГУЛИРОВАНИЕ
ПОТОКА ВОЗДУХА

ШУМОГЛУШИТЕЛИ,
АКУСТИЧЕСКИЕ РЕШЕТКИ

Корректирующие факторы

LD-18/1	Тип подачи	Горизонтально		Вертикально	
		Открыто	Закр.то	Открыто	Закр.то
L = 500	Δp_t	x 1	x 1	x 1	x 1,4
	L_{WA}	-	+ 1	-	-
L = 1000	Δp_t	x 1	x 1,1	x 1,1	x 1,4
	L_{WA}	-	+ 1	-	-
L = 1500	Δp_t	x 1	x 1,2	x 1,1	x 1,5
	L_{WA}	-	+ 1	-	-
L = 2000	Δp_t	x 1	x 2,8	x 1,9	x 2,6
	L_{WA}	-	+ 1	-	-

LD-18/2	Тип подачи	Горизонтально		Вертикально	
		Открыто	Закр.то	Открыто	Закр.то
L = 500	Δp_t	x 1	x 2,1	x 1	x 2,1
	L_{WA}	-	+ 3	-	+ 1
L = 1000	Δp_t	x 1	x 2,2	x 1,1	x 2,1
	L_{WA}	-	+ 3	-	+ 1
L = 1500	Δp_t	x 1	x 2,2	x 1,1	x 2,2
	L_{WA}	-	+ 3	-	+ 1
L = 2000	Δp_t	x 1	x 3	x 1,6	x 3,3
	L_{WA}	-	+ 3	-	+ 1

LD-18/3	Тип подачи	Горизонтально		Вертикально	
		Открыто	Закр.то	Открыто	Закр.то
L = 500	Δp_t	x 1	x 2,5	x 1,0	x 2,4
	L_{WA}	-	+ 6	-	+ 3
L = 1000	Δp_t	x 1	x 2,5	x 1,1	x 2,5
	L_{WA}	-	+ 6	-	+ 3
L = 1500	Δp_t	x 1	x 2,5	x 1,2	x 2,7
	L_{WA}	-	+ 6	-	+ 2
L = 2000	Δp_t	x 1	x 3,1	x 2,8	x 6,5
	L_{WA}	-	+ 6	-	+ 3

LD-18/4	Тип подачи	Горизонтально		Вертикально	
		Открыто	Закр.то	Открыто	Закр.то
L = 500	Δp_t	x 1	x 2,2	x 1	x 2,4
	L_{WA}	-	+ 5	+ 1	+ 2
L = 1000	Δp_t	x 1	x 2,3	x 1,1	x 2,5
	L_{WA}	-	+ 5	-	+ 2
L = 1500	Δp_t	x 1	x 2,6	x 1,1	x 2,6
	L_{WA}	-	+ 5	-	+ 2
L = 2000	Δp_t	x 1	x 5	x 1,8	x 4,3
	L_{WA}	-	+ 4	-	+ 2